

Rok Cup Germany 2019

Bulletin 02 – 2019 - Rok GP Junior/Senior

vom 07.05.2019

Änderung im Reglement 2019

6.1. Motor

~~Der Motor muss dem DMSB-Homologationsblatt KM 36/2016 inklusive dazugehöriger Nachträge entsprechen.~~

*Der Motor muss dem ACI Datenblatt **fiche-1888_312-GP-2019** entsprechen.
(Dies gilt insbesondere für den Auslassquerschnitt beim Rok GP Junior Motor, der seit 2019 max. 25mm betragen darf – siehe S. 12).*

Jegliche Bearbeitung am Motor ist grundsätzlich verboten, es dürfen keine Materialien hinzugefügt oder entfernt werden. Es dürfen nur die vom Hersteller/Importeur werkseitig ausgelieferten Komponenten verwendet werden. Dies betrifft auch das Kühlsystem, das Zündsystem, den Luftfilter mit dem Ansaugeräuschkämpfer sowie den Kabelbaum.

Reparaturen und Instandsetzungen dürfen ausschließlich mit originalen Vortex Ersatzteilen durchgeführt werden.

~~Erlaubt ist in der Klasse Rok GP Junior nur noch der Auslass Restriktor mit „DE“ Kennzeichnung. Die Bemaßung bleibt unverändert, wie auf dem DMSB Homologationsblatt KM36/16 Seite 22 beschrieben.~~

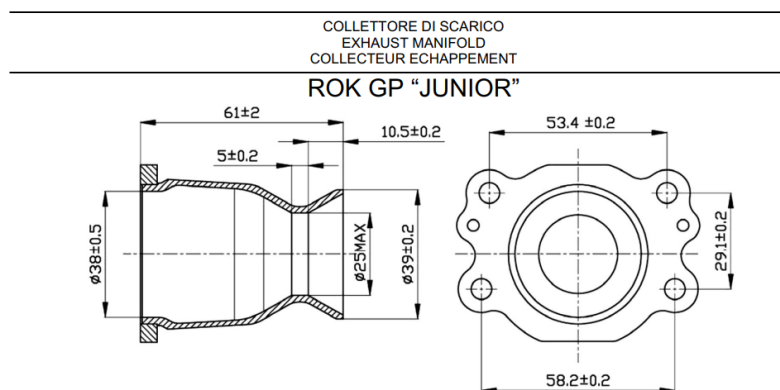

ACV Automobil-Club Verkehr
Theodor-Heuss-Ring 19-21
50668 Köln
Jens Klingenberg
Mail: klingenberg@acv.de
Mobil +49 1732661000

www.acv-motorsport.de

Jens Klingenberg
ACV Sportabteilung